

Инструкция по сборке гардеробного шкафа для одежды
ШГС-1800/800-600/500

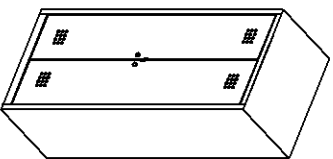

Последовательность сборки указана порядковыми номером

1. Соединить "Заднюю стенку", и "Среднюю стенку" между собой.
(предварительно закрепит на "Среднюю стенку" дополнительную планку.)

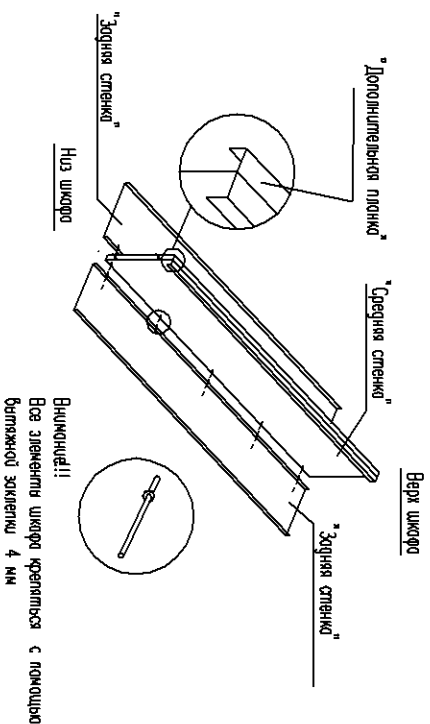

5. Заверсти "Боковые стенки" позыи в "Дно" и закрепить с "Задними стенками" и "Дном".
6. "Полки" закрепить к "Боковым стенкам".
7. Закрепить "Кронштейн с крючками" к "Боковым стенкам".

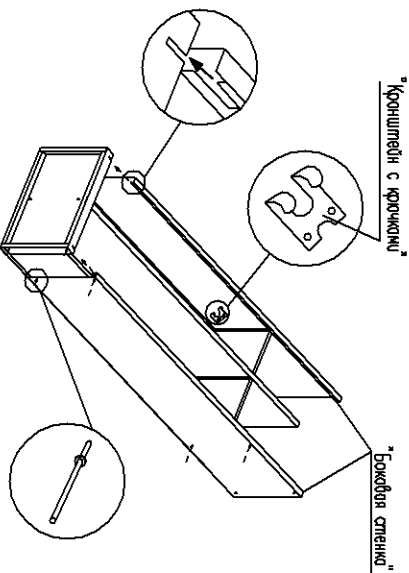

8. Заверсти "Крышу" в пазы "Боковых стенок".
9. Закрепить "Крышу" только к "Задней стенке" шкафа.
10. Вставить "Петли" для навешивания замков" и закрепить

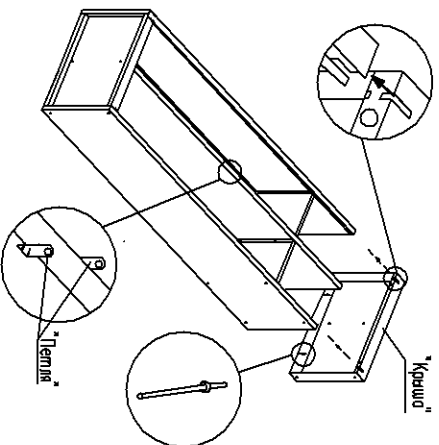

2. Закрепить "Полки" к "Средней стенке".
3. Закрепить "Дно" к "Средней стенке" и "Задним стенкам".
4. Закрепить "Кронштейн с крючками" к "Средней стенке" с обеих сторон.

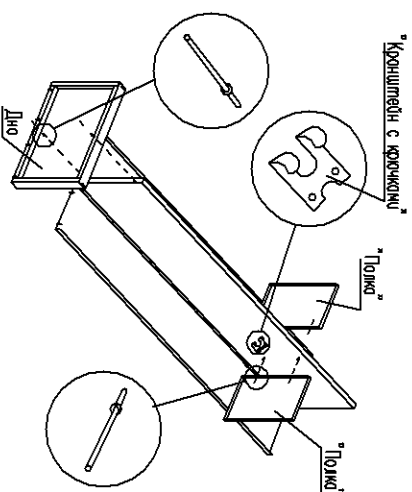

11. Вставить "Шарнир" в "Двери" с веру и снизу и закрепить.
12. Вставить "Втулку" для шарниров" в "Дно" и "Крышу" шкафа.
13. Вставить "Двери" сначала в "Дно" шкафа, затем немного приподняв "Крышу" вверх.
14. Закрепить "Крышу" на заклепки.
15. Вставить шпатель для плечиков.
16. Вставить замки.

